

# MARTE

## Filtro a cestello



### Materiali e caratteristiche

Corpo filtro	AISI 304
Cestello filtrante	AISI 316
Guarnizioni	EPDM
Valvole manuali	Ottone
Trattamenti superficiali	Micropallinatura
Pressione nominale [bar]	PN 6
Temperatura massima	100°C
Salinità	< 10000 ppm
Range pH	3 - 9
Direttiva	PED 2014/68/EU

### Utilizzo

Interamente realizzato in acciaio inossidabile, è progettato principalmente per proteggere, trattenendo solidi grossolani come ghiaia, detriti metallici e residui organici che potrebbero creare problematiche impiantistiche. Grazie al robusto cestello estraibile, disponibile in configurazioni da 1000, 2000 o 3000 micron, rappresenta una soluzione ideale per applicazioni che richiedono una prefiltrazione affidabile.

Oltre alla protezione impiantistica, trova impiego in diversi processi idraulici e industriali che gestiscono acque provenienti da pozzi, fiumi o canali, caratterizzate da un'elevata presenza di impurità di dimensioni grossolane.

Il suo utilizzo consente di preservare l'integrità degli impianti a valle, migliorando l'efficienza operativa e riducendo il rischio di guasti o interruzioni.

### Funzionamento

L'acqua grezza entra nel filtro attraverso la connessione di ingresso (IN), attraversa il cestello filtrante dall'interno verso l'esterno e fuoriesce filtrata dalla connessione di uscita (OUT). Le particelle solide trattenute rimangono intrappolate nel cestello, pronte per essere rimosse durante la manutenzione.

La pulizia del cestello va effettuata quando l'accumulo di solidi provoca un aumento delle perdite di carico o a intervalli regolari, soprattutto se il filtro è installato in aspirazione.

Per la manutenzione, basta isolare il filtro, svuotarlo tramite la valvola di scarico, rimuovere il coperchio allentando i bulloni a sgancio rapido (sistema QUICK BOLTS) ed estrarre il cestello per la pulizia.

## Dimensioni e portate

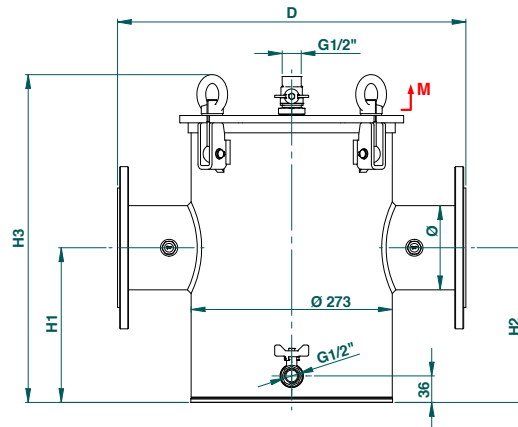

Modello	Portata max [m <sup>3</sup> /h]	H1 [mm]	H2 [mm]	H3 [mm]	D [mm]	M* [mm]	Ø	PESO [Kg]
MARTE DN50	40	210	210	445	473	400	DN 50	29
MARTE DN65	60	210	210	445	473	400	DN 65	30
MARTE DN80	80	210	210	445	473	400	DN 80	30
MARTE DN100	140	210	210	445	473	400	DN 100	31
MARTE DN125	210	210	210	445	473	400	DN 125	32
MARTE DN150	300	210	210	445	473	400	DN 150	34

Flangia

\* M = spazio minimo richiesto per la manutenzione

## Perdite di carico

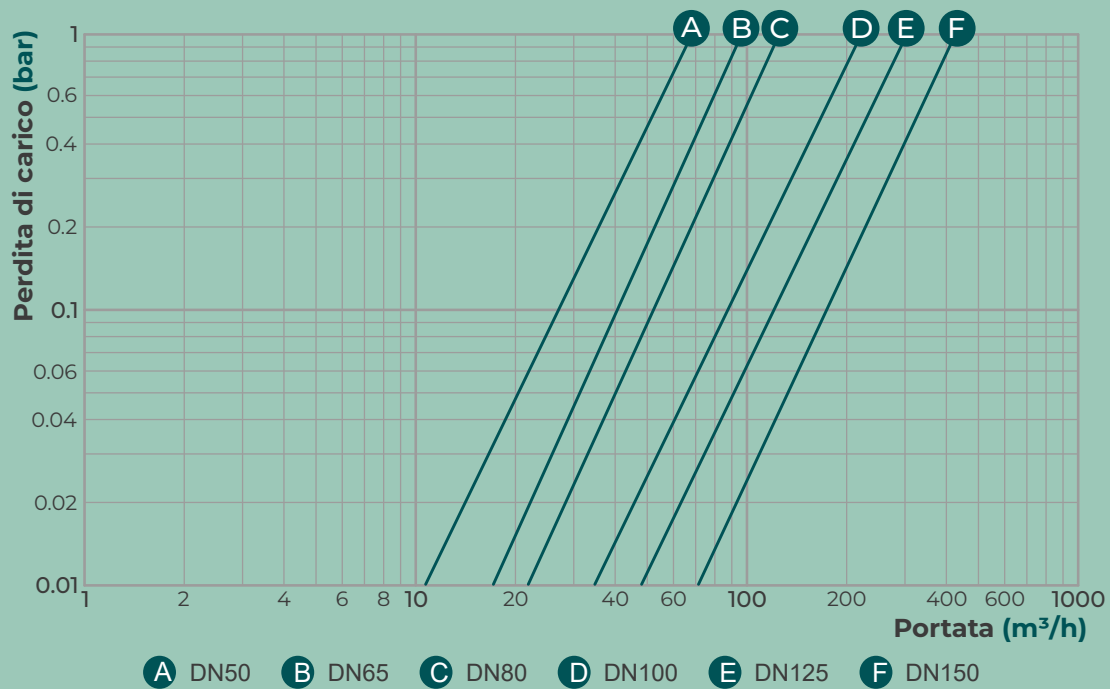

# SATURNO

## Filtro idrociclone



### Materiali e caratteristiche

Corpo filtro	AISI 304
Guarnizioni	EPDM
Cono acceleratore	PVC
Valvola di scarico	Ottone
Trattamenti superficiali	Micropallinatura
Pressione nominale [bar]	PN 10
Temperatura massima	60°C
Salinità	< 10000 ppm
Range pH	3 - 9
Direttiva	PED 2014/68/EU

### Utilizzo

Il filtro SATURNO è un separatore idrociclonico in acciaio inox, progettato per rimuovere sabbie e solidi sospesi con peso specifico superiore a quello dell'acqua. Grazie alla sua particolare struttura, genera un vortice che separa le impurità dal flusso d'acqua, garantendo un'efficienza di rimozione fino al 99% per particelle di 75 µm e fino al 65% per particelle di 50 µm. SATURNO è ideale per la filtrazione di acque molto cariche di residui sabbiosi o ferrosi, con applicazioni nei circuiti di protezione degli impianti e come prefilto sgrassatore. Non avendo parti meccaniche in movimento, richiede pochissima manutenzione, e il suo serbatoio di accumulo consente di raccogliere le impurità per una facile espulsione tramite una valvola di scarico manuale o automatizzabile con un apposito kit. **Può essere utilizzato anche per uso alimentare nei processi di produzione e potabilizzazione .**

### Funzionamento

Il funzionamento di SATURNO si basa sulla creazione di un vortice discendente all'interno del filtro, accelerato da un cono in PVC che aumenta la forza centrifuga e favorisce la separazione delle particelle sospese. L'acqua pulita risale attraverso un deflettore e viene espulsa dall'uscita superiore, mentre i solidi si accumulano sul fondo per essere rimossi attraverso la valvola di scarico. Il filtro deve essere installato in posizione verticale, con valvole di isolamento a monte e a valle per facilitarne la manutenzione. È consigliabile prevedere un bypass per evitare l'interruzione del flusso durante le operazioni di pulizia. Per una gestione più efficiente, il filtro può essere equipaggiato con un sistema di scarico automatico che avvia lo spurgo a intervalli predefiniti.

## Dimensioni e portate

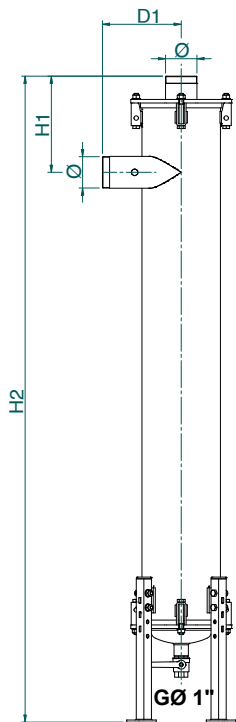

Modello	D1 [mm]	D2 [mm]	H1 [mm]	H2 [mm]	M* [mm]	ØF	Portata minima [m³/h]	Portata massima [m³/h]	PESO [Kg]
SATURNO 1"	120	40	144	1074	220	259	4	9	17
SATURNO 1"½	150	45	194	1298	260	285	8	18	23
SATURNO 2"	190	54	204	1448	260	357	15	30	31
SATURNO 3"	220	65	268	1804	260	372	25	60	52
SATURNO DN100	300	79	318	2114	290	456	54	105	84
SATURNO DN150	350	78	336	2316	330	507	95	190	105

Filettato

Flangia

\* M = spazio minimo richiesto per la manutenzione

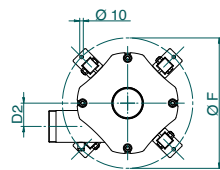

## Perdite di carico

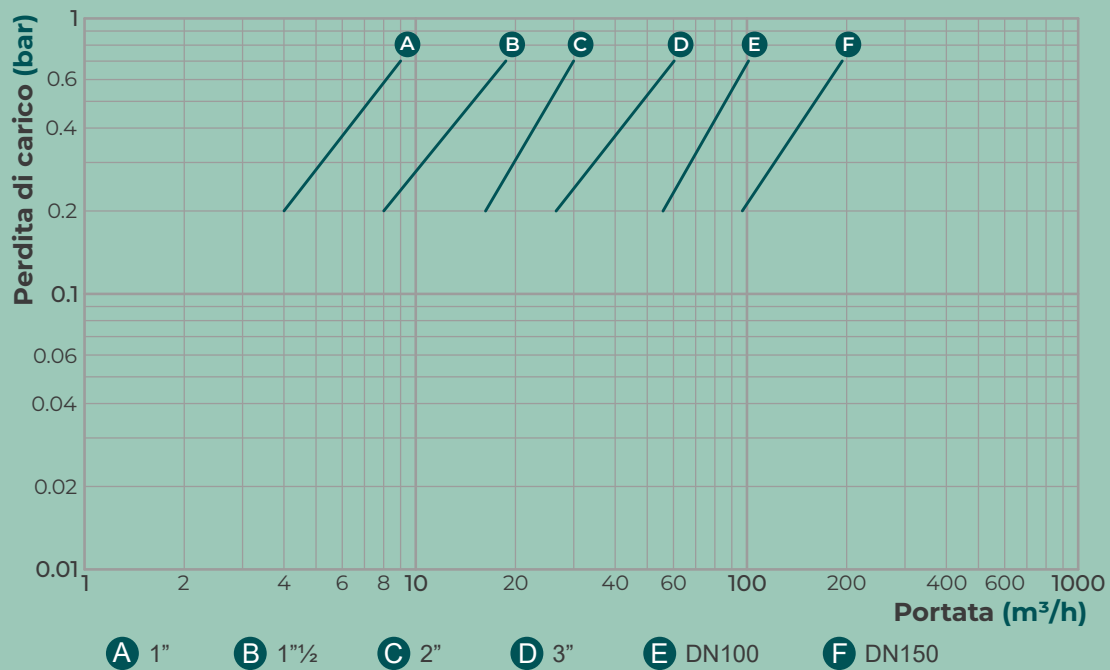

# URANO

## Filtro a sacco

### Materiali e caratteristiche

Corpo filtro	AISI 304
Guarnizioni	EPDM
Manometri	AISI 304
Valvola di scarico/di sfiato	Ottone
Trattamenti superficiali	Micropallinatura
Pressione nominale [bar]	PN 10
Temperatura massima	90°C
Salinità	< 10000 ppm
Range pH	3 - 9
Direttiva	PED 2014/68/EU



### Sacchi Filtranti

### Utilizzo

Il filtro URANO è un filtro a sacco in acciaio inox progettato per la protezione dei circuiti chiusi degli impianti e per applicazioni che richiedono un'elevata capacità di filtrazione.

Grazie alla vasta gamma di sacchi filtranti disponibili, è in grado di trattenere impurità di diverse dimensioni, garantendo perdite di carico minime.

Il filtro assicura un'efficace filtrazione dell'acqua di riempimento e reintegro negli impianti di climatizzazione .

Inoltre, è dotato di una valvola superiore che consente l'introduzione di additivi per la pulizia chimica dell'impianto, aumentando la sua versatilità d'uso. **Può essere utilizzato anche per uso alimentare nei processi di produzione e potabilizzazione .**

### Funzionamento

URANO opera attraverso un sistema di filtrazione che prevede il passaggio dell'acqua attraverso un sacco filtrante che trattiene le impurità al suo interno.

Quando equipaggiato con il kit magnetico, il sistema è in grado di catturare anche le particelle ferrose più piccole, contribuendo a prolungare la durata del sacco filtrante e migliorando l'efficienza complessiva del processo.

La manutenzione è necessaria quando l'accumulo di impurità genera un aumento delle perdite di carico, segnalato dai manometri installati sul filtro. Per eseguire la pulizia, è sufficiente isolare il filtro, svuotarlo tramite la valvola di scarico e sostituire il sacco filtrante.

Grazie al sistema di apertura rapida con golfari, l'accesso è immediato, rendendo le operazioni di manutenzione rapide, semplici ed efficienti.

Il filtro può essere accessorizzato con un sistema di controllo PLC per effettuare lavaggi in automatico per differenziale di pressione . I sacchi filtranti sono disponibili in vari tipi di micronaggi in base al tipo di inquinamento impiantistico .

## Dimensioni e portate

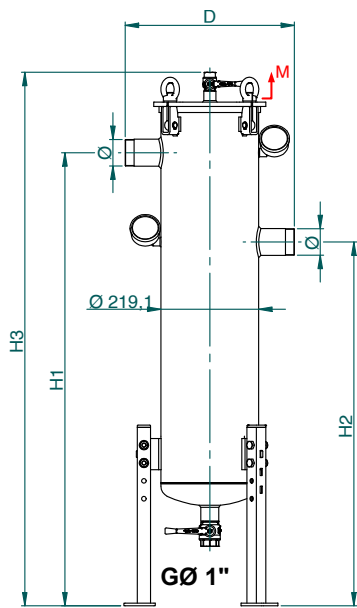

Modello	Portata max [m <sup>3</sup> /h]	H1	H2	H3	D	M *2	Ø	ØF	PES O [Kg]
URANO 2"	38	1015	815	1190	379	850	2"	364	32
URANO 3"	70	1015	815	1190	379	850	3"	364	32
URANO DN50	38	1015	815	1190	379	850	DN50	364	32
URANO DN80	70	1015	815	1190	379	850	DN80	364	33

Filetto

Flangia

\* M = spazio minimo richiesto per la manutenzione

Nota : Su richiesta DN 100

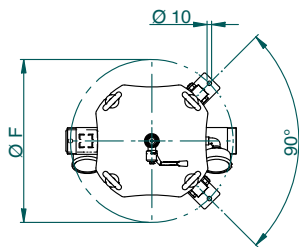

## Perdite di carico corpo

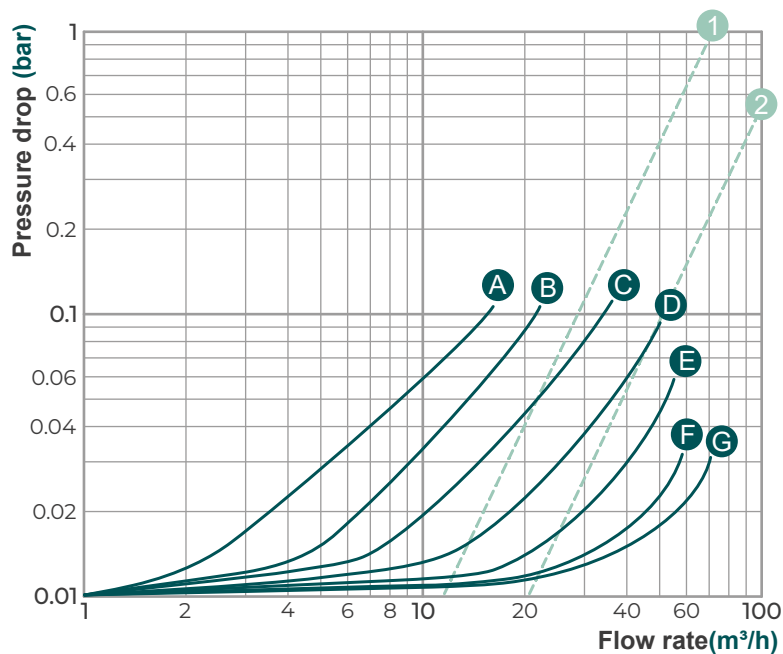

A 1 µm

B 5 µm

C 10 µm

D 25 µm

E 50 µm

F 100 µm

G 200 µm

1 Corpo 2"/DN50

2 Corpo 3"/DN80

# NETTUNO

## Filtro Defangatore

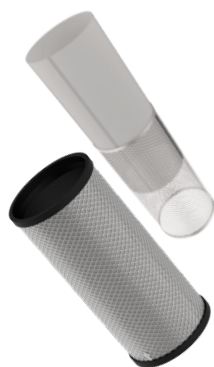

Filtro

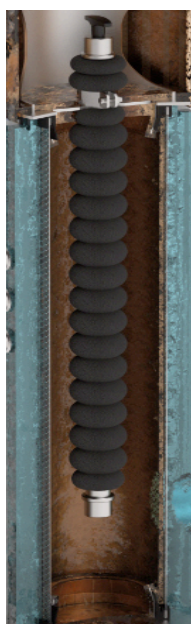

### Materiali e caratteristiche

Corpo filtro	AISI 304
Rete filtrante	AISI 316, PES
Guarnizioni	EPDM
Valvole di sfiato	Ottone
Valvola di scarico	Ottone
Manometri	AISI 304
Trattamenti superficiali	Micropallinatura
Candela magnetica	Neodimio rivestito AISI 304 L=600 mm 9000 Gauss
Attacchi per sonde	3 x G1/2" F
Attacco punto di dosaggio	G1/2" F
Pressione nominale [bar]	PN 10
Temperatura massima	90°C
Grado di filtrazione standard	120 µm
Salinità	< 10000 ppm
Range pH	3 - 9
Direttiva	PED 2014/68/EU

### Magnete

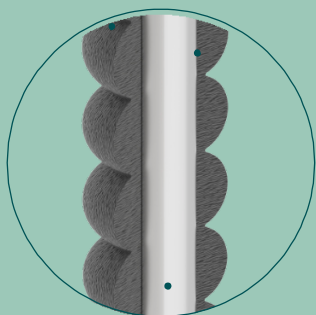

### Utilizzo

Il filtro NETTUNO è un dispositivo progettato per la protezione degli impianti di climatizzazione e per la filtrazione. Realizzato in acciaio inossidabile, combina un'azione filtrante meccanica con una potente candela magnetica che attrae e trattiene impurità ferrose agglomerate. La struttura del filtro consente una manutenzione agevole grazie a un sistema di apertura rapida con bulloni ad occhiello, riducendo i tempi di smontaggio rispetto ai sistemi tradizionali. È conforme alle normative vigenti e può essere utilizzato per la filtrazione dell'acqua di riempimento, reintegro e per il circuito chiuso degli impianti di climatizzazione. **Può essere utilizzato anche per uso alimentare nei processi di produzione e potabilizzazione.**

### Funzionamento

Il funzionamento del filtro NETTUNO si basa su un sistema meccanico di trattenimento delle impurità: il liquido entra dalla connessione di ingresso e i solidi sospesi vengono catturati dalla cartuccia filtrante, mentre l'acqua pulita esce dalla connessione di uscita.

Quando la pressione differenziale tra ingresso e uscita supera 0,8-1 bar, è necessario eseguire la pulizia dell'elemento filtrante, che avviene manualmente isolando il filtro dall'impianto.

L'elemento filtrante è lavabile e riutilizzabile, con la possibilità di sostituire il tessuto filtrante per modificare il grado di filtrazione senza dover cambiare l'intera cartuccia. Sono disponibili accessori per la cattura delle impurità ferrose. Può essere utilizzato anche per uso alimentare nei processi di produzione e potabilizzazione. Il filtro può essere accessorizzato con un sistema di controllo PLC per effettuare i lavaggi in automatico. Possono essere installati tipi diversi di magneti permanenti in base al tipo di filtro e alle condizioni del fluido vettore. Possono essere utilizzati due tipi di cartucce INOX e PES con diversi gradi di filtrazione adattabili alle condizioni di inquinamento impiantistico.

## Dimensioni e portate

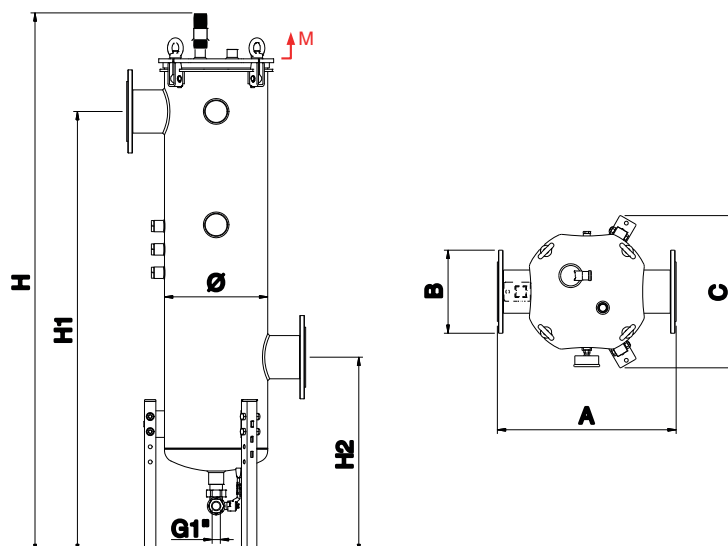

Modello	Area [cm <sup>2</sup> ]	Portata max [m <sup>3</sup> /h]	Ø [mm]	H [mm]	H1 [mm]	H2 [mm]	A [mm]	B [mm]	C [mm]	M* [mm]
NETTUNO 1 1/2 F	2200	16	219	1060	800	400	299	1 1/2 BSPP	324	500
NETTUNO 2"	2200	30	219	1060	800	400	379	2" BSPP	324	500
NETTUNO 65	3000	50	219	1260	1010	410	423	DN 65	324	900
NETTUNO 80	3000	70	219	1260	1010	410	403	DN 80	324	900
NETTUNO 100	5400	120	273	1430	1167	517	473	DN 100	403	1000
NETTUNO 125	5400	170	273	1430	1167	517	473	DN 125	403	1000

Filetto

Flangia

\* M = spazio minimo richiesto per la manutenzione

## Perdite di carico

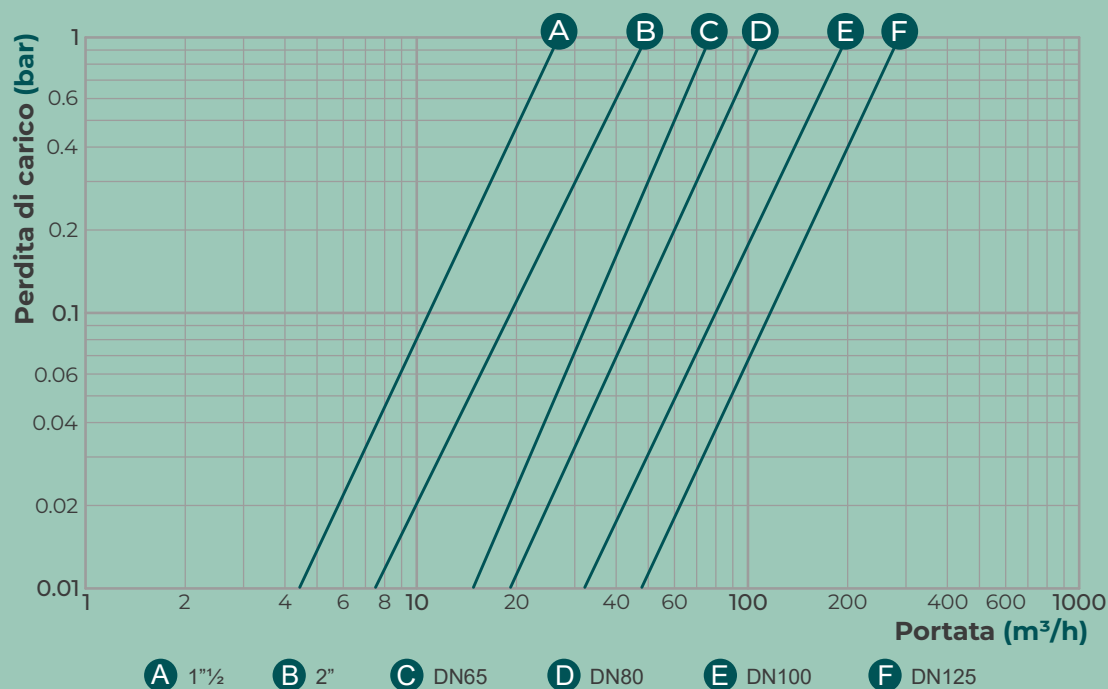

# NETTUNO PLUS

Filtro Defangatore  
Disaeratore Automatico



Controllo XP



Filtro

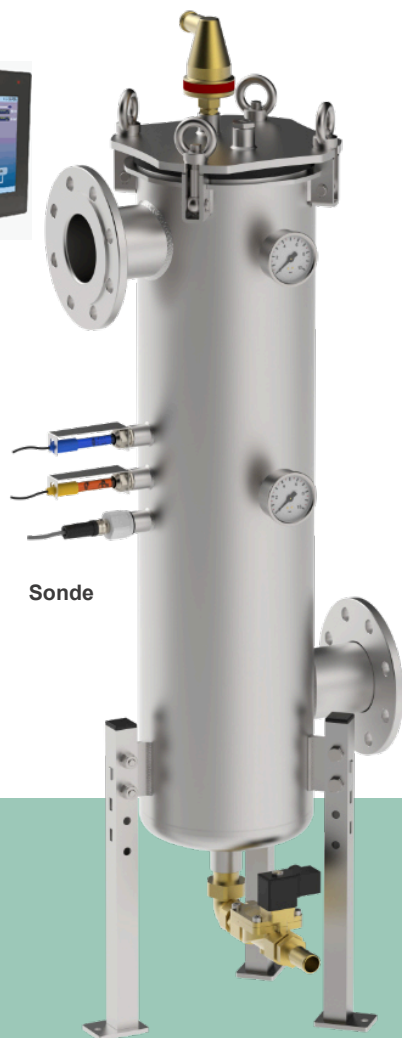

Sonde

## Materiali e caratteristiche

Corpo filtro	AISI 304
Rete filtrante	AISI 316, PES
Guarnizioni	EPDM
Valvole di sfiato	Ottone
Valvola di scarico	Ottone
Manometri	AISI 304
Trattamenti superficiali	Micropallinatura Neodimio rivestito
Candela magnetica	AISI 304 L=600 mm 9000 Gauss
Attacchi per sonde	3 x G1/2" F
Attacco punto di dosaggio	G1/2" F
Pressione nominale [bar]	PN 10
Temperatura massima	90°C
Grado di filtrazione standard	120 µm
Salinità	< 10000 ppm
Range pH	3 - 9
Direttiva	PED 2014/68/EU

## Utilizzo

Il filtro NETTUNO PLUS è un dispositivo progettato per la protezione degli impianti di climatizzazione e per la filtrazione. Realizzato in acciaio inossidabile, combina un'azione filtrante meccanica con una potente candela magnetica che attrae e trattiene impurità ferrose agglomerate. La struttura del filtro consente una manutenzione agevole grazie a un sistema di apertura rapida con bulloni ad occhiello, riducendo i tempi di smontaggio rispetto ai sistemi tradizionali. È conforme alle normative vigenti e può essere utilizzato per la filtrazione dell'acqua di riempimento, reintegro e per il circuito chiuso degli impianti di climatizzazione. **Può essere utilizzato anche per uso alimentare nei processi di produzione e potabilizzazione.**

## Funzionamento

Il cestello filtrante trattiene le particelle solide sospese nell'acqua, mentre la candela magnetica, posizionata al centro del filtro, cattura le impurità ferrose, impedendone la circolazione nel sistema. Il flusso dell'acqua attraversa costantemente la candela magnetica, garantendo un'efficace azione di filtrazione. La pulizia del filtro può avvenire senza interromperne il funzionamento, rimuovendo le impurità accumulate. Il processo di pulizia è automatizzato e si attiva in base a un intervallo di tempo predefinito o al differenziale di pressione. Inoltre, l'elemento filtrante e la candela magnetica sono facilmente removibili, semplificando la manutenzione e prolungando la vita utile del sistema.

Il sistema integra un'unità di controllo avanzata con sonde dedicate per il monitoraggio costante della qualità dell'acqua, proteggendo circuiti e impianti di climatizzazione. Può gestire il caricamento dell'impianto tramite un consenso di apertura di un'elettrovalvola per riequilibrare la pressione del circuito. Inoltre, è predisposto per l'integrazione con un sistema di dosaggio chimico protettivo, migliorando ulteriormente il trattamento dell'acqua.

## Dimensioni e portate

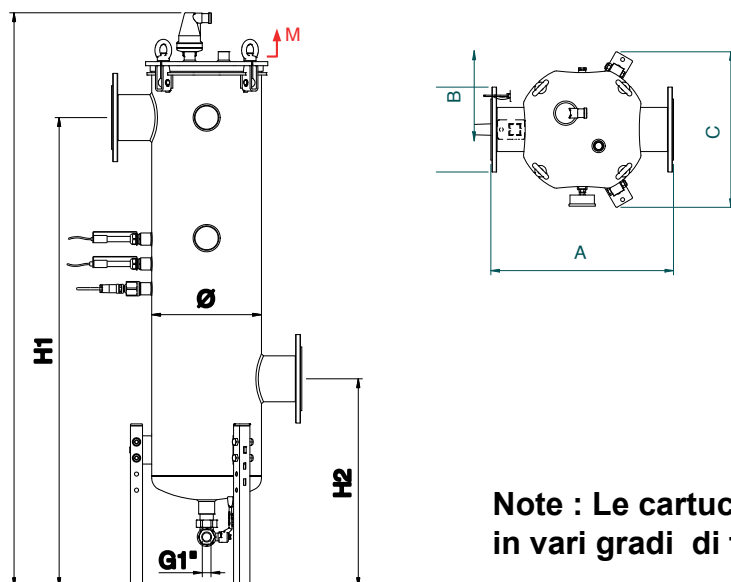

Note : Le cartucce sono disponibili in vari gradi di filtrazione

Modello	Area filtrante [cm <sup>2</sup> ]	Portata max [m <sup>3</sup> /h]	Ø [mm]	H [mm]	H1 [mm]	H2 [mm]	A [mm]	B [mm]	C [mm]	M* [mm]	
NETTUNO PLUS 1"½ F	2200	16	219	1060	800	400	299	1"½ BSPP	324	500	Filetto
NETTUNO PLUS 2"	2200	30	219	1060	800	400	379	2" BSPP	324	500	
NETTUNO PLUS 65	3000	50	219	1260	1010	410	423	DN 65	324	900	Flangia
NETTUNO PLUS 80	3000	70	219	1260	1010	410	403	DN 80	324	900	
NETTUNO PLUS 100	5400	120	273	1430	1167	517	473	DN 100	403	1000	
NETTUNO PLUS 125	5400	170	273	1430	1167	517	473	DN 125	403	1000	

\* M = spazio minimo richiesto per la manutenzione

## Perdite di carico

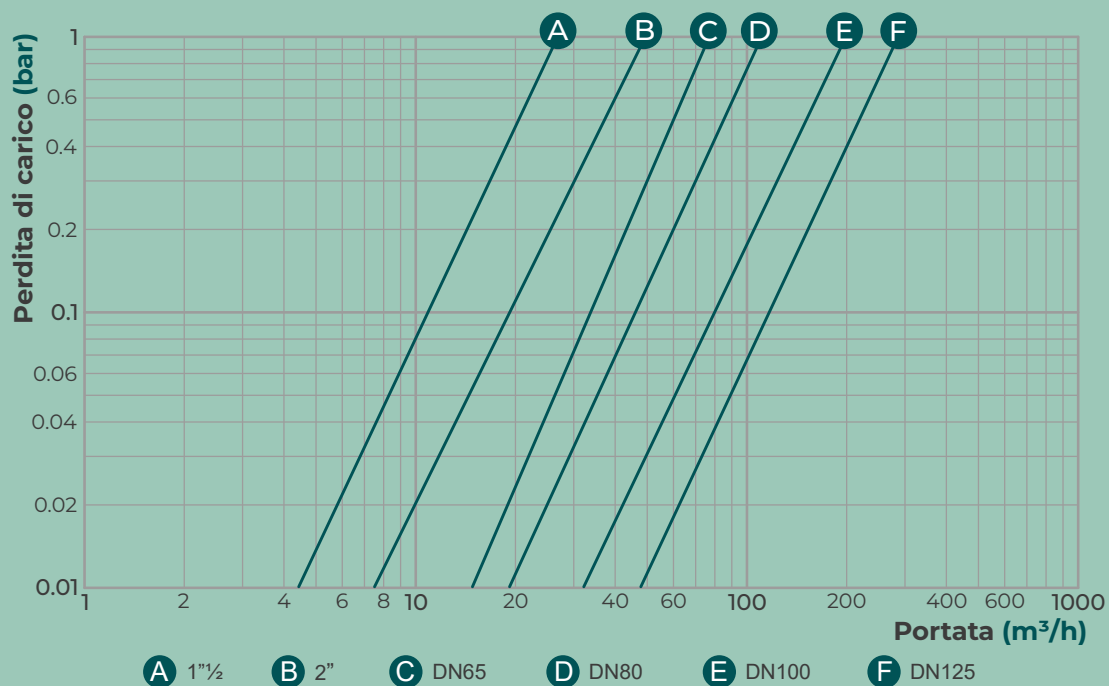

# PLUTONE AN

Filtro di protezione



Filtro

## Materiali e caratteristiche

Corpo filtro	AISI 304
Rete filtrante	AISI 316, PES
Guarnizioni	EPDM
Valvole di sfiato/scarico	Ottone
Manometri	AISI 304
Trattamenti superficiali	Micropallinatura

Pressione nominale [bar]	PN 10
Temperatura massima	90°C
Grado di filtrazione standard	120 µm
Salinità	< 10000 ppm
Range pH	3 - 9
Direttiva	PED 2014/68/EU

## Utilizzo

Il filtro PLUTONE AN è un dispositivo di filtrazione a rete con corpo in acciaio inox AISI 304, progettato per la protezione degli impianti per uso alimentare e tecnologico.

Grazie al suo sistema di apertura rapida con bulloni ad occhiello a ribalta e golfari, consente una manutenzione semplice e veloce, riducendo i tempi di smontaggio rispetto ai sistemi tradizionali. Conforme alla normative vigenti, che regola la. La gamma di gradi di filtrazione, che varia da 700 µm a 25 µm, e la disponibilità di diversi formati dell'elemento filtrante permettono un'ampia adattabilità alle esigenze impiantistiche.

## Funzionamento

Il funzionamento del filtro PLUTONE AN si basa su un sistema meccanico di trattenimento delle impurità: il liquido entra dalla connessione di ingresso e i solidi sospesi vengono catturati dalla cartuccia filtrante, mentre l'acqua pulita esce dalla connessione di uscita.

Quando la pressione differenziale tra ingresso e uscita supera 0,8-1 bar, è necessario eseguire la pulizia dell'elemento filtrante, che avviene manualmente isolando il filtro dall'impianto.

L'elemento filtrante è lavabile e riutilizzabile, con la possibilità di sostituire il tessuto filtrante per modificare il grado di filtrazione senza dover cambiare l'intera cartuccia. Sono disponibili accessori come il kit magnetico per la cattura delle impurità ferrose. Può essere utilizzato anche per uso alimentare nei processi di produzione e potabilizzazione. Il filtro può essere accessorizzato con un sistema di controllo PLC per effettuare i lavaggi in automatico. Possono essere installati tipi diversi di magneti permanenti in base al tipo di filtro e alle condizioni del fluido vettore. Possono essere utilizzati due tipi di cartucce I NOX e PES con diversi gradi di filtrazione adattabili alle condizioni di inquinamento impiantistico.

## Dimensioni e portate

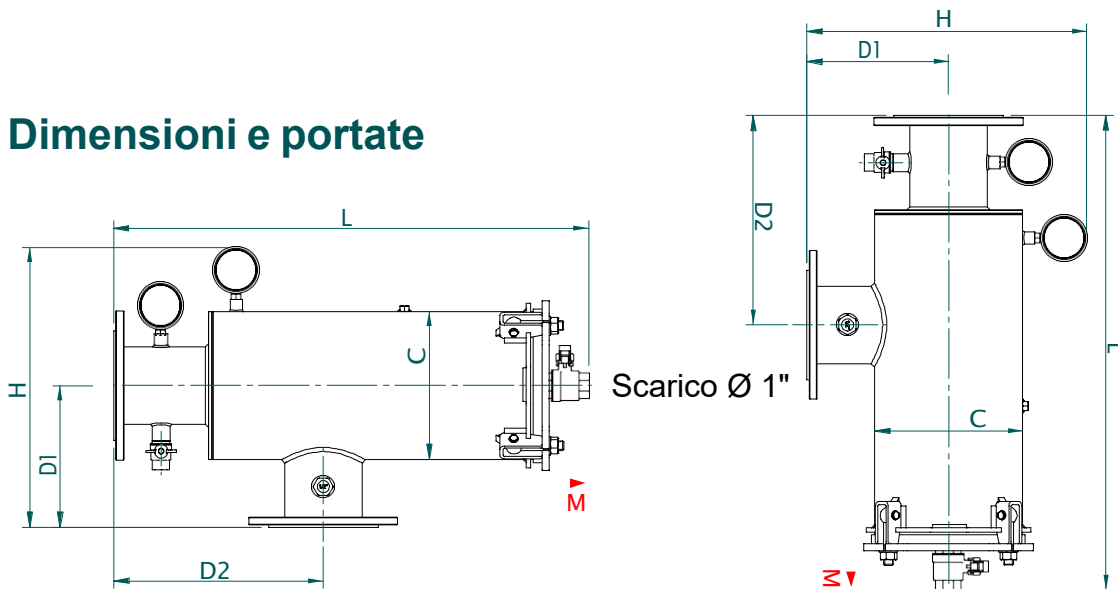

Modello	Ø	Area filtrante [cm <sup>2</sup> ]	Portata max [m <sup>3</sup> /h]	D1 [mm]	D2 [mm]	L [mm]	H [mm]	C [mm]	M* [mm]	PESO [Kg]
PLUTONE 2" AN	2" BSPP	1500	30	190	310	590	390	219	500	17
PLUTONE 3" AN	3" BSPP	2200	70	190	310	740	390	219	700	21
PLUTONE DN80 AN	DN80	2200	70	210	310	740	410	219	700	25
PLUTONE DN100 AN	DN100	3300	120	246	350	780	480	273	700	33
PLUTONE DN150 AN	DN150	5400	260	246	350	1090	480	273	1000	45
PLUTONE DN200 AN	DN200	5400	400	266	350	1090	500	273	1000	51

Filetto

Flangia

\* M = spazio minimo richiesto per la manutenzione

## Perdite di carico

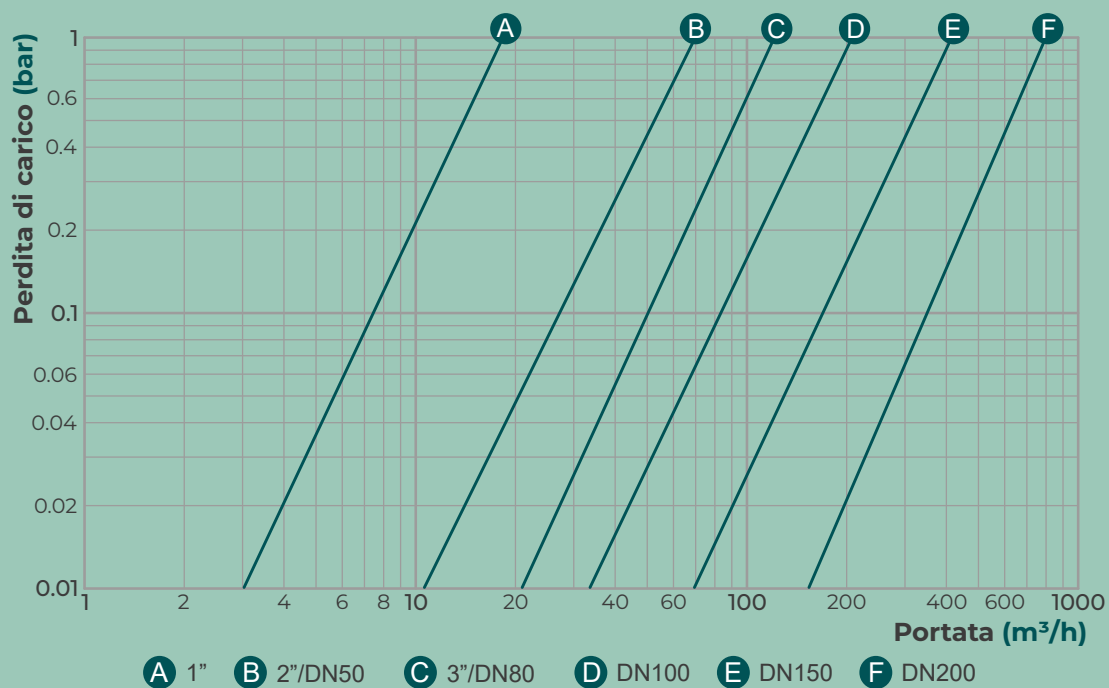

# VENERE

## Filtro a spazzole Pulente



Filtro

### Materiali e caratteristiche

Corpo filtro	AISI 304
Spazzole pulenti	Nylon
Guarnizioni	EPDM
Valvole di sfiato/scarico	Ottone
Manometri	AISI 304
Trattamenti superficiali	Micropallinatura
Pressione nominale [bar]	PN 10
Temperatura massima	80°C
Grado di filtrazione standard	120 µm
Salinità	< 10000 ppm
Range pH	3 - 9
Direttiva	PED 2014/68/EU

### Utilizzo

Il filtro VENERE è un dispositivo a rete con sistema di pulizia a spazzole ad azionamento manuale, progettato per la filtrazione di acque contenenti solidi sospesi, anche di grandi dimensioni, provenienti da pozzi, canali, fiumi e processi industriali. Realizzato in acciaio inox, è robusto e richiede una manutenzione minima grazie alla presenza di spazzole in nylon resistenti. La sua configurazione consente di effettuare la pulizia dell'elemento filtrante senza interrompere il flusso dell'acqua, garantendo un funzionamento continuo ed efficiente. VENERE utilizzato per la filtrazione dell'acqua di riempimento e reintegro negli impianti di climatizzazione ed è disponibile con diversi gradi di filtrazione, da 700 µm a 80 µm. **Può essere utilizzato anche per uso alimentare nei processi di produzione e potabilizzazione.**

### Funzionamento

Il funzionamento di VENERE prevede l'ingresso del liquido nella cartuccia filtrante, dove i solidi sospesi vengono trattenuti, mentre l'acqua pulita esce dalla connessione di uscita. Quando la pressione differenziale tra ingresso e uscita supera 0,8-1 bar, è necessario attivare il sistema di pulizia ruotando manualmente una manovella per 5-6 giri, mentre la valvola di scarico viene aperta per espellere le impurità. La manutenzione profonda può essere effettuata chiudendo o riducendo il flusso in uscita durante la pulizia. Il filtro è installabile in impianti chiusi come protezione o come filtro finitore, con la possibilità di montare valvole di isolamento e un bypass per facilitare la manutenzione senza interrompere il flusso d'acqua.

## Dimensioni e portate

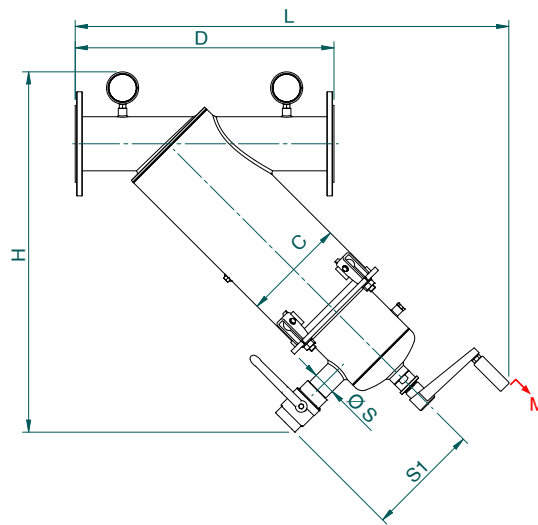

Modello	Ø	Area filtrante [cm <sup>2</sup> ]	Portata max* [m <sup>3</sup> /h]	D [mm]	L [mm]	H [mm]	C [mm]	S1 [mm]	Ø S	M* [mm]	PESO [Kg]	
VENERE 2"	2" BSPP	1500	30	412	740	600	219	240	1"	500	21	Filetto
VENERE 3"	3" BSPP	2200	70	464	875	748	219	240	1 1/2"	700	26	
VENERE DN80	DN80	2200	70	487	874	748	219	240	1 1/2"	700	30	Flangia
VENERE DN100	DN100	3300	120	585	955	761	273	240	1 1/2"	700	39	
VENERE DN150	DN150	5400	260	660	1194	1006	273	255	2"	1000	52	

\* M = spazio minimo richiesto per la manutenzione

## Perdite di carico

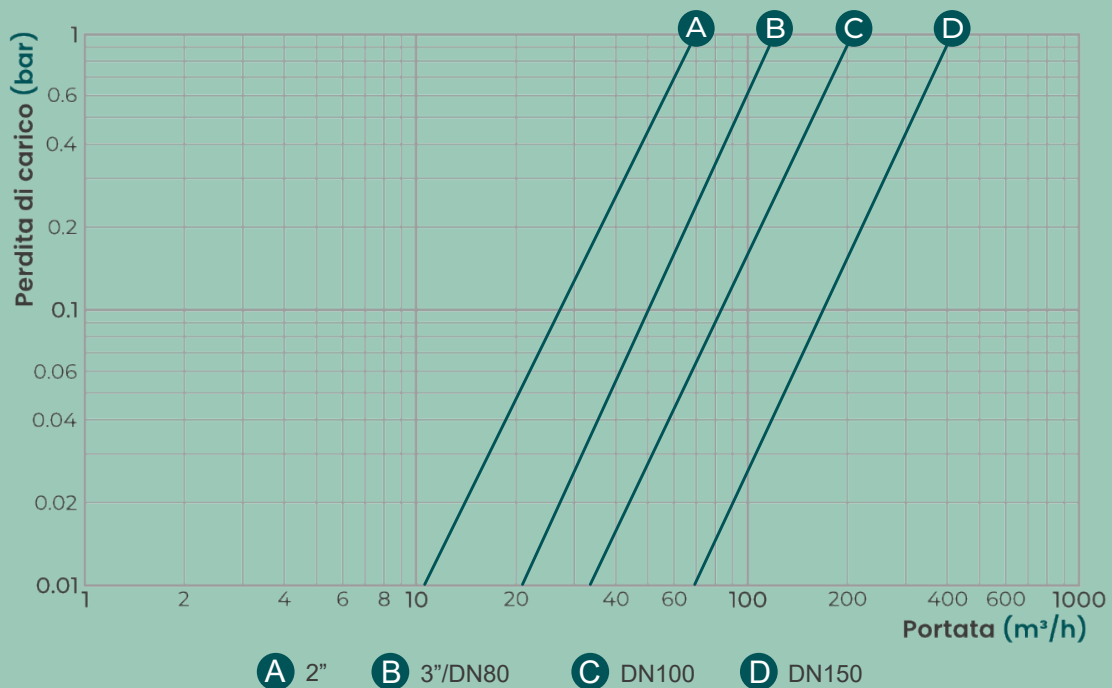

# PLUTONE LN

Filtro di protezione



## Materiali e caratteristiche

Corpo filtro	AISI 304
Elemento filtrante	AISI 316, PES
Guarnizioni	EPDM
Valvole di sfiato/scarico	Ottone
Manometri	AISI 304
Trattamenti superficiali	Micropallinatura
Pressione nominale [bar]	PN 10
Temperatura massima	90°C
Grado di filtrazione standard	110 µm
Salinità	< 10000 ppm
Range pH	3 - 9
Direttiva	PED 2014/68/EU

## Utilizzo

Il filtro PLUTONE LN è un dispositivo di filtrazione a rete con corpo in acciaio inox AISI 304, progettato per la protezione degli impianti per uso alimentare e tecnologico.

Grazie al suo sistema di apertura rapida con bulloni ad occhiello a ribalta e golfari, consente una manutenzione semplice e veloce, riducendo i tempi di smontaggio rispetto ai sistemi tradizionali. Conforme alla normative vigenti, che regola la. La gamma di gradi di filtrazione, che varia da 700 µm a 25 µm, e la disponibilità di diversi formati dell'elemento filtrante permettono un'ampia adattabilità alle esigenze impiantistiche.

## Funzionamento

Il funzionamento del filtro PLUTONE LN si basa su un sistema meccanico di trattenimento delle impurità: il liquido entra dalla connessione di ingresso e i solidi sospesi vengono catturati dalla cartuccia filtrante, mentre l'acqua pulita esce dalla connessione di uscita.

Quando la pressione differenziale tra ingresso e uscita supera 0,8-1 bar, è necessario eseguire la pulizia dell'elemento filtrante, che avviene manualmente isolando il filtro dall'impianto.

L'elemento filtrante è lavabile e riutilizzabile, con la possibilità di sostituire il tessuto filtrante per modificare il grado di filtrazione senza dover cambiare l'intera cartuccia. Sono disponibili accessori come il kit magnetico per la cattura delle impurità ferrose. Può essere utilizzato anche per uso alimentare nei processi di produzione e potabilizzazione. Il filtro può essere accessorizzato con un sistema di controllo PLC per effettuare i lavaggi in automatico. Possono essere installati tipi diversi di magneti permanenti in base al tipo di filtro e alle condizioni del fluido vettore. Possono essere utilizzati due tipi di cartucce INOX e PES con diversi gradi di filtrazione adattabili alle condizioni di inquinamento impiantistico.

## Dimensioni e portate

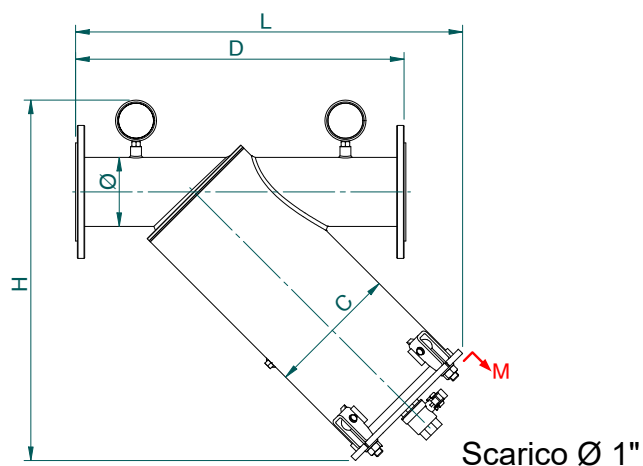

Modello	Ø	Area filtrante [cm <sup>2</sup> ]	Portata max [m <sup>3</sup> /h]	D [mm]	L [mm]	H [mm]	C [mm]	M* [mm]	PESO [Kg]
PLUTONE 1" LN	1" BSPP	600	10	293	370	390	114	500	7
PLUTONE 2" LN	2" BSPP	1500	30	412	464	460	219	500	17
PLUTONE 3" LN	3" BSPP	2200	70	464	600	580	219	700	21
PLUTONE LN	DN80	2200	70	487	600	580	219	700	25
PLUTONE LN	DN100	3300	120	585	660	620	273	700	33
PLUTONE LN	DN150	5400	260	660	900	860	273	1000	46

\* M = spazio minimo richiesto per la manutenzione

## Perdite di carico

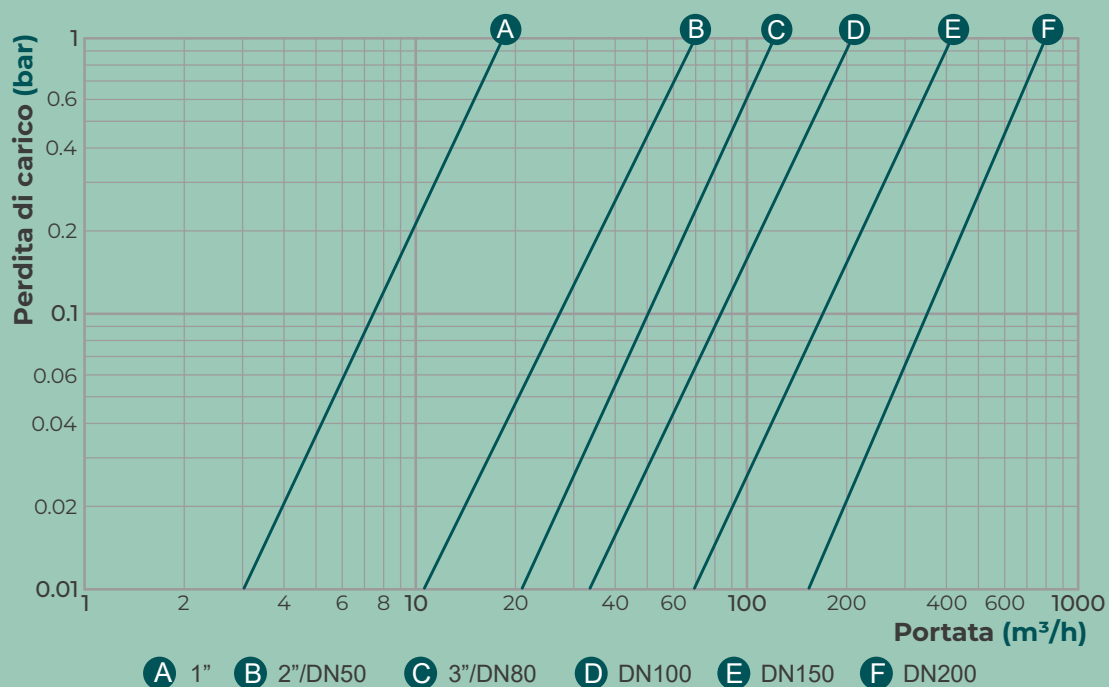

# PLUTONE OR

Filtro di protezione



## Materiali e caratteristiche

Corpo filtro	AISI 304	Pressione nominale [bar]	PN 10
Rete filtrante	AISI 316, PES	Temperatura massima	90°C
Guarnizioni	EPDM	Grado di filtrazione standard	120 µm
Valvole di sfiato/scarico	Ottone	Salinità	< 10000 ppm
Manometri	AISI 304	Range pH	3 - 9
Trattamenti superficiali	Micropallinatura	Direttiva	PED 2014/68/EU



Filtro

## Utilizzo

Il filtro PLUTONE OR è un dispositivo di filtrazione a rete con corpo in acciaio inox AISI 304, progettato per la protezione degli impianti per uso alimentare e tecnologico.

Grazie al suo sistema di apertura rapida con bulloni ad occhiello a ribalta e golfari, consente una manutenzione semplice e veloce, riducendo i tempi di smontaggio rispetto ai sistemi tradizionali. Conforme alla normative vigenti, che regola la. La gamma di gradi di filtrazione, che varia da 700 µm a 25 µm, e la disponibilità di diversi formati dell'elemento filtrante permettono un'ampia adattabilità alle esigenze impiantistiche.

## Funzionamento

Il funzionamento del filtro PLUTONE OR si basa su un sistema meccanico di trattenimento delle impurità: il liquido entra dalla connessione di ingresso e i solidi sospesi vengono catturati dalla cartuccia filtrante, mentre l'acqua pulita esce dalla connessione di uscita.

Quando la pressione differenziale tra ingresso e uscita supera 0,8-1 bar, è necessario eseguire la pulizia dell'elemento filtrante, che avviene manualmente isolando il filtro dall'impianto. L'elemento filtrante è lavabile e riutilizzabile, con la possibilità di sostituire il tessuto filtrante per modificare il grado di filtrazione senza dover cambiare l'intera cartuccia. Sono disponibili accessori come il kit magnetico per la cattura delle impurità ferrose. Può essere utilizzato anche per uso alimentare nei processi di produzione e potabilizzazione. Il filtro può essere accessorizzato con un sistema di controllo PLC per effettuare i lavaggi in automatico. Possono essere installati tipi diversi di magneti permanenti in base al tipo di filtro e alle condizioni del fluido vettore. Possono essere utilizzati due tipi di cartucce INOX e PES con diversi gradi di filtrazione adattabili alle condizioni di inquinamento impiantistico.

## Dimensioni e portate

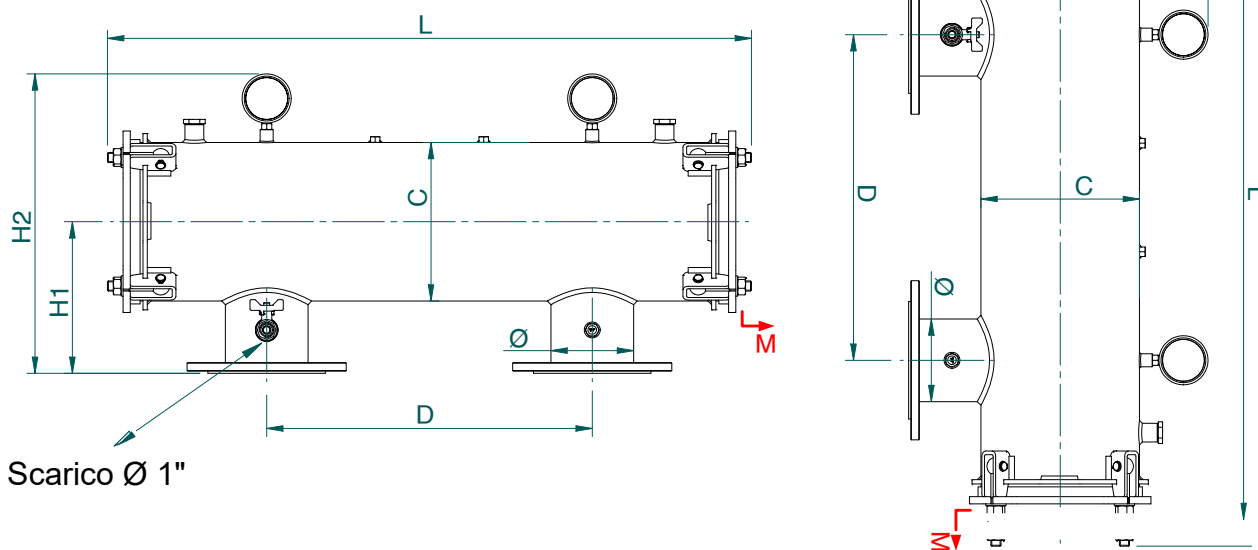

Modello	Ø	Area filtrante [cm <sup>2</sup> ]	Portata max [m <sup>3</sup> /h]	D1 [mm]	L [mm]	H1 [mm]	H2 [mm]	C [mm]	[mm]	
LTFI DN80 OR	DN80	2200	70	450	890	210	410	219	700	37
LTFI DN100 OR	DN100	3300	120	640	1350	246	480	273	700	58
LTFI DN150 OR	DN150	5400	260	640	1350	246	480	273	1000	64
LTFI DN200 OR	DN200	5400	400	640	1530	246	480	273	1000	69

Flangia

\* M = spazio minimo richiesto per la manutenzione

## Perdite di carico

